



DUPLICAT

REGULAMENTUL OFICIAL AL CAMPANIEI:

BERGENBIER – OVIDIU – CONCURS FACEBOOK

SECTIUNEA 1. ORGANIZATORUL SI REGULAMENTUL OFICIAL:

1.1 Organizatorul campaniei "**BERGENBIER – OVIDIU – CONCURS FACEBOOK** (in cele ce urmeaza "Campania") este **Bergembier S.A.** (in cele ce urmeaza "Organizatorul"), persoana juridica romana, cu sediul în Sos. Bucuresti Nord, nr. 10, cladirea O1, etaj 5, cod 077190, Voluntari, jud. Ilfov, înmatriculată la Registrul Comerțului sub nr. J23/778/09.03.2015, C.U.I. 6608725, IBAN RO05CITI000000725039018 deschis la Citibank Europe plc, Dublin - Sucursala Romania reprezentata legal de Ramona Radu in calitate de Director Marketing.

1.2 Prin participarea la Campanie, participantii la Campanie sunt de acord si se obliga sa respecte si sa se conformeze tuturor prevederilor, termenilor si conditiilor prezentului regulament oficial al Campaniei, potrivit celor mentionate mai jos („Regulamentul Oficial”). Toate premiile/beneficiile acordate in cadrul acestei Campanii trebuie sa fie revendicate/valorificate in conformitate cu prevederile si in conditiile prezentului Regulament Oficial, in caz contrar acestea nu mai sunt datorate de catre Organizator.

1.3. Regulamentul Oficial este intocmit si va fi facut public conform legislatiei aplicabile in Romania fiind disponibil in mod gratuit oricarui solicitant, pe perioada de desfasurare a Campaniei, prin: publicarea pe site-ul web <https://bergenbier.ro/regulamente-campanii>.

1.4. Organizatorul își rezerva dreptul de a modifica sau schimba prezentul Regulament Oficial pe parcursul desfasurarii Campaniei, precum si de a suspenda sau de a opri Campania in orice moment al acesteia, din motive justificate, avand obligatia de a anunta publicul in mod oficial, in aceeasi maniera in care a fost facuta informarea initiala, cu cel putin 24 (douazeci si patru) de ore inainte de intrarea in vigoare a acestora. Modificarile operate la Regulamentul Oficial care sunt in avantajul Participantilor vor intra in vigoare de la data publicarii.

1.5 Mecanismul Campaniei va fi operat de catre Organizator prin intermediul ESSA SALES & DISTRIBUTION SA, societate comerciala cu sediul în Romania, Strada Siret, nr. 50, Bucuresti, inregistrata la Registrul Comerțului cu numarul J40/13522/2013, C.U.I. RO27206038 (denumita in continuare „Agentia”) reprezentat legal de Eugen Saulea.

1.6 Pe perioada Campaniei promotionale, Agentia, actionand ca persoana imputernicita a Organizatorului, in sensul dat acestei notiuni de dispozitiile Regulamentului General privind protectia persoanelor fizice cu privire la prelucrarea datelor cu caracter personal si libera circulatie a acestor date (in continuare „GDPR”) va desfasura urmatoarele activitati:

- realizarea tragerii la sorti pentru desemnarea castigatorilor;
- va contacta castigatorii desemnati ai Campaniei promotionale pentru validarea si va colecta datele; suplimentare necesare punerii in posesie a premiilor castigate;

1.7 Pagina oficiala Bergembier (<https://www.facebook.com/Bergembier.Romania>) este operata de catre Organizator prin intermediul S.C. Cohn&Jansen Advertising S.R.L., o societate constituita in mod legal si care functioneaza in conformitate cu legile romane, avand sediul in Bucuresti, Bulevardul Corneliu Coposu nr. 6-8, inmatriculata la Registrul Comerțului sub numarul J40/4815/2010, Cod Fiscal 26904121, denumita in cele ce urmeaza „Agentia”.

1.8 Pe perioada Campaniei promotionale, Agentia, actionand ca persoana imputernicita a Organizatorului, in sensul dat acestei notiuni de dispozitiile Regulamentului General privind protectia persoanelor fizice cu privire la prelucrarea datelor cu caracter personal si libera circulatie a acestor date (in continuare „GDPR”) va desfasura urmatoarele activitati:

- postarile de concurs promovate pe pagina oficiala de Facebook Bergembier (<https://www.facebook.com/Bergembier.Romania>);
- va constitui si va administra, in conditii de deplina siguranta, o baza de date (in continuare „Baza de Date”), care va cuprinde toate profilele de Facebook care au postat conform mecanism campanie, asa cum sunt acestea mentionate in prezentul Regulament;
- contactarea castigatorilor printr-un mesaj personalizat despre potentialul castig, mesaj transmis in privat catre contul utilizatorului;

SECTIUNEA 2. TEMEIUL LEGAL:

2.1 Prezenta Campanie se desfasoara in conformitate cu prevederile Ordonantei Guvernului nr. 99/2000 privind comercializarea produselor si serviciilor de piata.

SECTIUNEA 3. ARIA DE DESFASURARE:

3.1 Campania este organizata si se desfasoara in conformitate cu prevederile prezentului Regulament pe teritoriul Romaniei, prin intermediul paginii de Facebook BERGENBIER si pot participa cetatenii romani sau cetateni straini, persoane fizice care sunt rezidenti in Romania sau au domiciliul stabil in Romania, care au implinit varsta de 18 ani pana

la data de 19 Noiembrie 2021 si care accepta termenii si conditiile prezentului Regulament Oficial (denumiti in continuare „Participantii”).

3.2. Premiile se vor pune in posesie exclusiv pe teritoriul Romaniei.

SECTIUNEA 4. PERIOADA DE DESFASURARE:

4.1 Campania va incepe la data de 19 Noiembrie 2021, ora 13:00 si se va incheia la data de 21 Noiembrie 2021, ora 23:59, inclusiv (denumita in continuare “Perioada Campaniei”). Participantii se pot inscrie in Campanie exclusiv in perioada mai sus mentionata.

SECTIUNEA 5. DREPTUL DE PARTICIPARE:

5.1 La aceasta Campanie nu au drept de participare persoanele care presteaza servicii de distributie, comercializare produse pentru Organizator, precum si cei ai imputernicitorilor, ai Agentiilor implicate in desfasurarea Campaniei si membrii familiilor acestora (constand in copii, parinti, frati/surori, sot/sotie), de exemplu dar fara a se limita la:

- prepusii (inclusiv, inasa fara a se limita la angajati) Organizatorului;
- prepusii (inclusiv, inasa fara a se limita la angajati) Agentiei;
- prepusii (inclusiv inasa fara a se limita la angajati) agentilor economici care opereaza
- membrii familiilor prepusilor mentionati mai sus (insemnand copii, parinti, sot/sotie, frate/sora);
- persoanele a caror varsta este mai mica de 18 (optsprezece) ani impliniti pana la data inceperii prezentei Campaniei.

5.2 Organizatorul isi rezerva dreptul de a lua toate masurile pentru a informa consumatorii in scopul prevenirii inscrierii in Campanie a preveni inscrierea in Campanie a persoanelor cu varsta minima acceptata conform prezentului Regulament.

5.3 Daca sunt identificate persoane care au influentat sau care au facilitat castigarea de premii, Organizatorul are dreptul de a cere restituirea premiilor astfel castigate si de a urmari in instanta respectivele persoane pentru recuperarea prejudiciilor cauzate.

5.4 Orice incercare de fraudare se soldeaza cu eliminarea definitiva a Participantului in cauza, Organizatorul avand obligatie de a anunta Participantul cu privire la aceasta decizie

5.5 Prin participarea la Campanie, Participantii confirma cunoasterea prevederilor Regulamentului si isi exprima acordul in privinta acestora, participarea la aceasta Campanie implicand obligativitatea respectarii prevederilor prezentului Regulament.

5.6 Pentru a participa la Campanie, Participantii trebuie sa respecte mecanismul Campaniei.

SECTIUNEA 6. PREMIILE ACORDATE:

6.1 In cadrul prezentei Campanii, Organizatorul acorda urmatoarele premii:

Nr.	Numar total de premii	Tip Premiu	Valoare unitara Lei (fara TVA)	Valoare totala Lei (fara TVA)	Valoare totala Lei (cu TVA)
1	6	Cort + masa picnic	630.23	3781.41	4499.87
Total			6		4499.87

Valoare totala estimata a tuturor premiilor acordate in cadrul prezentei Campanii este de **4.599,87 Lei (TVA inclus)**, din care 4.499,87 Lei valoarea neta a premiilor acordate inclusiv TVA si 1.000 Lei impozit pe venit retinut la sursa.

6.2 Premiul nu poate fi inlocuit cu contravaloarea in bani a acestuia ori cu un alt bun sau serviciu.

SECTIUNEA 7. MECANISMUL DE DESFASURARE:

Conditii pentru inscrierea in Campanie:

7.1 Pentru inscrierea valabila in vederea participarii la Campanie este necesara indeplinirea cumulativa a urmatoarelor conditii:

- a. Utilizatorul trebuie sa dea tag unui alt utilizator printr-un comentariu la postarea concursului de pe pagina oficiala de Facebook Bergembler Romania (<https://www.facebook.com/Bergembler.Romania>), valabila in perioada 19 Noiembrie – 21 Noiembrie 2021;
- b. Utilizatorul trebuie sa dea tag unui prieten care se afla in alta localitate si sa mentioneze localitate unde se afla prietenul acestuia;
- c. Utilizatorul are posibilitatea de a castiga un kit format dintr-un cort si o masa de picnic, conform datelor mentionate in Anexa 1 a Prezentului Regulament.



Nu se vor considera valide postarile ce contin:

- postari cu minori sau postari in care apar minori;
- postari care contin elemente de nuditate partiala sau totala;
- postari care prezinta sau sugereaza un consum abuziv de alcool;
- postari licentioase;

7.2. Nerespectarea etapelor mentionate la art. 7.1 sau realizarea unui postarii incomplete sau incorecte poate duce la invalidarea inscrierii respective sau la imposibilitatea acordarii premiului.

7.3 Fiecare persoana are dreptul la o singura inscriere in Campania Promotionala si sa castige un singur premiu pe toata durata Campaniei.

7.4 Dupa data limita de inscriere (21 Noiembrie 2021, ora 23:59), Organizatorul nu va mai lua in considerare inscrierile in Campanie.

7.5 In cazul in care Organizatorul nu are posibilitatea de a aloca toate premiile oferite in Prezentul Regulament datorita numarului insuficient de inscrieri, premiile vor ramane in posesia Organizatorului la final de perioada.

7.6 Numele castigatorilor vor fi publicate pe pagina oficiala de Facebook, conform prevederilor Ordonantei de Guvern nr. 99/2000.

SECTIUNEA 8. PROCEDURA DE REVENDICARE, VALIDARE SI ACORDARE A PREMIILOR:

Acordarea premiilor:

- Inscrierile eligibile din perioada 19 Noiembrie – 21 Noiembrie 2021 vor fi centralizate si vor participa la targerea la sorti care va avea loc dupa finalizarea Campaniei;
- Tragerea la sorti va avea loc in termen de 15 zile lucratoare de la finalizarea Campaniei, prezenta unui Notar public, un reprezentat al Agentiei S.C. ESSA SALES & DISTRIBUTION S.A., un reprezentat al Agentiei S.C. Cohn&Jansen Advertising S.R.L si un reprezentant Bergenbier S.A. Persoanele implicate vor participa la extragere prin mijloace de comunicare la distanta, sesiunea fiind inregistrata, iar procesul verbal final de consemnare va fi semnat de catre un reprezentat al Agentiei S.C. ESSA SALES & DISTRIBUTION S.A. In cadrul procesului se vor extrage 6 (sase) castigatori si cate 2 (doua) rezerve pentru fiecare castigator.
- Un Participant unic, identificat cu ajutorul unui cont de Facebook utilizat la inscriere, poate castiga un singur premiu pe intreaga durata a Campaniei.
- La tragerea la sorti vor participa toate inscrierile valide inregistrate pe toata durata Campaniei;
- Dupa tragerea la sorti, Participantii ale caror inscrieri au fost desemnate castigatoare vor fi informati prin intermediul paginii oficiale de Facebook Bergenbier Romania, prin mesaj in privat cu privire la castigul inregistrat in vederea inceperii procesului de validare, respectiv punere in posesie a premiului.
- Participantii ale caror inscrieri au fost desemnate castigatoare trebuie sa trimita pe adresa corespondenta asociata Campaniei (validarebergenbier@essagroup.ro) numele si prenumele complet, numarul de telefon, adresa de livrare a premiului si fotocopie a cartii de identitate valida, care sa faca dovada varstei minime de participare la Campanie (18 ani), dar si pentru plata taxelor aferente premii care au o valoarea mai mare de 600 de lei;
- Un potential castigator va fi contactat in termen de 5 zile lucratoare de la momentul realizarii extragerii pentru a fi anuntat de potentialul castig si, in vederea validarii castigului, sa puna la dispozitia Organizatorului, in termen de 2 zile lucratoare datele necesare pentru validare.
- Un potential castigator va fi contactat printr-un mesaj in privat cu privire la castig si datele pe care trebuie sa le furnizeze pentru validarea premiului si printr-un tag la postarea realizata pentru Prezenta Campanie.
- In cazul in care un consumator nu va trimite datele solicitate in termen de 2 zile lucratoare, Organizatorul va apela la rezerve, in ordinea desemnarii acestora.
- In conformitate cu OG 99/2000, numele castigatorilor si premiile castigate vor fi facute publice pe pagina de facebook (<https://www.facebook.com/Bergenbier.Romania>)

SECTIUNEA 9. CONDITII VALIDARE:

9.1 Pentru ca un Participant sa fie validat castigator trebuie sa indeplineasca conditiile de la Sectiunile 5, 7 si 8 din prezentul Regulament.

9.2 Persoanele care nu indeplinesc conditiile impuse de prezentul Regulament nu au dreptul sa participe la aceasta Campanie si, in eventualitatea in care vor participa si vor fi declarati castigatori, vor fi invalidati.

9.3 Vor fi invalidati Participantii care:

- nu respecta conditiile de validare enumerate la sectiunea 9.1 de mai sus.

SECTIUNEA 10. INMANAREA PREMIILOR:

10.1 Premiile se vor preda in format fizic prin firma de curierat partenera, in termen de 30 de zile lucratoare de la finalizarea campaniei, in baza unui proces verbal.

SECTIUNEA 11. TAXE SI IMPOZITE:

11.1. Organizatorul se obliga sa calculeze, retina si vireze impozitul datorat pentru veniturile obtinute de catre castigatori in conformitate cu prevederile art. 110, alin. (3) din Legea nr. 227/2015 privind Codul Fiscal referitoare la impozitul pe venit (in cazul unui premiu a carui valoare depaseste 600 lei). Orice alte obligatii de orice alta natura in legatura cu acestea sunt in sarcina exclusiva a castigatorului. Orice alte cheltuieli care nu sunt acoperite in mod specific de acest Regulament Oficial vor fi suportate de catre castigator.

11.2. Participantilor la campania nu le sunt impuse nici un fel de cheltuieli directe sau indirecte suplimentare, cu exceptia cheltuielilor normale de desfasurare a campaniei (contravaloarea tarifelor telefonice normale pentru aflarea modalitatilor de intrare in posesia premiilor sau pentru obtinerea detaliilor suplimentare privind Regulamentul Oficial, contravaloarea serviciilor de internet).

SECTIUNEA 12. LITIGII:

12.1 In cazul unor litigii aparute intre Organizator si Participantii la Campanie, acestea vor fi solutionate pe cale amiabila. Daca nu este posibila rezolvarea litigiilor pe cale amiabila, partile implicate in litigiu vor inainta litigiul spre solutionare instantelor judecatoresti romane competente in jurisdicia carora se afla sediul Organizatorului.

12.2 In vederea obtinerii de informatii referitoare la prezenta Campanie, la modalitatile de inscriere in Campanie, despre indeplinirea conditiilor de participare, a Regulamentului Campaniei si mecanismul acesteia, Participantii pot solicita informatii prin apelarea numarului de Infoline 0317305007 (numar cu tarif normal in toate retelele de telefonie nationale, apelabil de luni pana vineri in intervalul orar 09:00 – 17:00, exclusiv sarbatorile legale si religioase), in perioada Campaniei. Prin apelarea numarului de Infoline, participantii pot de asemenea solicita informatii referitoare la motivele pentru care anumite inscrieri le-au fost invalidate.

9.2. In cazul in care un Participant va apela numarul de Infoline al Campaniei in afara programului de lucru mentionat in prezentul Regulament Oficial, acestuia i se va comunica, printr-un mesaj inregistrat, intervalul orar in care poate obtine informatii despre Campanie.

9.3. Contestatiile se pot face in termen de 24 de ore de la momentul anuntarii Castigatorilor. Acestea vor fi trimise Organizatorului la adresa de e-mail officero@molsoncoors.com. O contestatie va cuprinde in mod obligatoriu: (i) numele si prenumele complet si (ii) prezentarea motivelor de fapt pe care se intemeiaza contestatia.

9.4. Contestatiile se vor solutiona in termen de maximum 10 zile lucratoare de la data receptionarii lor de catre Organizator. Dupa solutionarea contestatiilor, Organizatorul va proceda la validarea Castigatorilor conform Sectiunii 8 de mai sus.

SECTIUNEA 13. REGULAMENTUL OFICIAL:

13.1 Participarea la aceasta Campanie implica obligativitatea respectarii prevederilor prezentului Regulament.

13.2 Regulamentul Oficial este intocmit si va fi făcut public conform legislatiei aplicabile din Romania prin publicarea pe site-ul <https://bergenbier.ro/regulamente-campanii>, incepand din data de 19.11.2021, acesta fiind disponibil in mod gratuit oricarui solicitant si prin adresarea unei cereri semnate si datate la sediul social al organizatorului: Soseaua Bucuresti Nord nr.10, cladirea O1, etaj 5, oras Voluntari, judet Ilfov, pe intreaga perioada de desfasurare a Campaniei.

13.3 Organizatorul isi rezerva dreptul de a modifica Regulamentul pe parcursul desfasurarii Campaniei, urmand ca aceste modificari sa intre in vigoare dupa ce vor fi facute publice prin prezentarea lor pe site-ul <https://bergenbier.ro/regulamente-campanii>.

SECTIUNEA 14. FORTA MAJORA:

14.1. Pentru scopul acestui Regulament, Forta Majora inseamna orice eveniment care nu poate fi controlat, remediat sau previzionat de catre Organizator si a carui aparitie il pune pe acesta din urma in imposibilitatea de a-si indeplini obligatiile asumate prin Regulament. In categoria acestor evenimente sunt incluse, fara a se limita la acestea: razboaie, incendii, inundatii, greve si blocaje, cutremure, alte catastrofe de orice fel, precum si orice reglementare care poate interzice sau modifica termenii Regulamentului.

14.2. Daca o situatie de forta majora, inclusiv imposibilitatea Organizatorului din motive independente de vointa sa, impiedica sau intarzie total sau partial executarea Regulamentului si continuarea campaniei, Organizatorul va fi exonerat de raspunderea privind indeplinirea obligatiilor sale pentru perioada in care aceasta indeplinire va fi impiedicata sau intarziata, conform prevederilor Codului civil in vigoare. Organizatorul, daca invoca forta majora, este obligat sa comunice participantilor la campanie, in termen de 5 zile de la aparitia cazului de forta majora, existenta acestuia.

SECTIUNEA 15. PROTECTIA DATELOR PERSONALE

15.1. Prin participarea la Campanie, Participantii isi exprima acordul pentru termenii si conditiile de participare prevazute in prezentul Regulament Oficial. Totodata, Organizatorul se obliga sa respecte prevederile Regulamentului General privind Protectia Datelor (UE) 2016/ 679 pe durata Campaniei si ulterior. Astfel, Organizatorul se angajeaza sa pastreze confidentialitatea datelor personale ale Participantilor la Campanie si sa le utilizeze conform prezentului Regulament Oficial si legislatiei in vigoare. Organizatorul informeaza Participantii cu privire la prelucrarea datelor lor cu caracter



personal in scopul derularii prezentei Campanii prin prezentul Regulament Oficial care este pus la dispozitia Participantilor in formele prevazute in Regulament.

15.2. In scopul organizarii Campaniei, inclusiv executarea drepturilor si obligatiilor Organizatorului, participarea la Campanie, solutionarea contestatiilor, validarea Participantilor si acordarea premiilor, Organizatorul prelucreaza datele puse la dispozitie de catre Participanti in baza unui temei contractual, reprezentat de Regulamentul Oficial. Tot in baza aceluiasi temei, Organizatorul poate prelucra datele Participantilor pentru asigurarea inexistentei unor actiuni sau participari frauduloase sau contrare Regulamentului Oficial si legislatiei in vigoare.

15.3. Furnizarea datelor cu caracter personal ale Participantului, respectiv nume si prenume, numar de telefon, adresa de livrare, sunt necesare in vederea participarii la Campanie, prin urmare refuzul oferirii datelor cu caracter personal solicitate in scopurile anterior mentionate va impiedica participarea la Campanie si/sau intrarea in posesia premiilor.

15.4. De asemenea, daca mecanismul Campaniei prevede acest lucru, este posibil sa aiba loc prelucrarea datelor personale ale unor alte persoane pentru a efectua inscrierea in Campanie, precum nume, prenume/ cont de utilizator, respectiv datele colectate in vederea validarii si livrarii premiului castigat, nume si prenume, adresa de livrare si numar de telefon. Aceste date vor fi stocate de catre Organizator doar pentru a verifica indeplinirea conditiilor de participare, urmand sa fie sterse imediat ce Campania a fost incheiata si premiile au fost acordate. Agentia care se ocupa de validarea si livrarea premiilor va intocmi o declaratie prin care isi asuma ca va sterge datele colectate dupa finalizarea procesului.

15.5. Totodata, dupa caz, in scopul respectarii obligatiilor legale in domeniul fiscal de catre Organizator, in cazul in care un Participant castiga un premiu in cadrul Campaniei cu o valoare de peste 600 RON, si Organizatorul este obligat conform Codului Fiscal sa plateasca in numele acestuia impozit pe venitul din premii, Organizatorul va prelucra datele cu caracter personal (precum numele, prenumele si codul numeric personal) pentru a completa conform legii declaratia de venit si pentru a plati impozitul aferent. Organizatorul prelucreaza aceste date in vederea indeplinirii obligatiilor legale ce ii revin. Un refuz din partea Participantului de a furniza aceste date poate atrage imposibilitatea de a indeplini obligatiile legale care revin Organizatorului si de a va acorda premiile.

15.6. Datele cu caracter personal colectate in cadrul acestui Campanii nu vor fi dezvaluite catre terti, cu exceptia imputernicitorilor si a altor parteneri contractuali ai Organizatorului implicati in organizarea si derularea prezentei Campanii, respectiv Agentia ESSA SALES & DISTRIBUTION S.A si Agentia S.C. Cohn&Jansen Advertising S.R.L, conform sectiunii 1.6. si 1.8. a Prezentului Regulament, unde sunt mentionate actiunile intreprinse de fiecare parte implicata in desfasurarea Campaniei. Datele colectate vor fi utilizate strict in scopul derularii Campaniei si inmanarii premiilor pe teritoriul Romaniei.

15.7. Datele cu caracter personal ale Participantilor vor fi stocate doar pe perioada de timp necesara pentru atingerea scopurilor de prelucrare expuse mai sus, cu respectarea in acelasi timp a cerintelor legale in vigoare, respectiv pe perioada derularii Campaniei si inmanarii premiilor catre Participanti. Datele Participantilor cu caracter personal in vederea organizării și administrării de Campaniei vor fi păstrate pe durata derulării Campaniei și înmânării premiilor, precum și pe o perioadă de 3 ani necesară protejării drepturilor Organizatorului, respectiv 5 ani atunci când acordarea premiilor implică anumite obligații fiscale care pot face obiectul unei inspecții fiscale, având în vedere totodată și legea aplicabilă, inclusiv perioadele de stocare și arhivare prevăzute de legislația fiscală, respectiv 10 ani de la data incheierii exercitiului financiar in cursul caruia au fost intocmite pentru documentele. In cazul in care, dupa expirarea duratei stabilite, Organizatorul va dori prelucrarea datelor cu caracter personal ale Participantilor in alte scopuri, Organizatorul ii va informa in mod corespunzator in acest sens pe acestia si va obtine consimtamantul acestora, daca prelucrarea ulterioara se va intemeia pe acesta.

15.8. In contextul prelucrării datelor dumneavoastra cu caracter personal, aveti urmatoarele drepturi:

a) **Dreptul de acces la datele** cu caracter personal prelucrate: aveti dreptul de a obtine confirmarea faptului ca datele dumneavoastra cu caracter personal sunt sau nu prelucrate si, in caz afirmativ, de a avea acces la tipul de date cu caracter personal si conditiile in care sunt prelucrate, prin adresarea unei cereri in acest sens catre operatorul de date;

b) **Dreptul de a solicita rectificarea sau stergerea datelor** cu caracter personal: aveti posibilitatea de a solicita, prin adresarea unei cereri in acest sens catre operatorul de date, rectificarea datelor cu caracter personal inexacte, completarea datelor incomplete sau stergerea datelor dumneavoastra cu caracter personal in cazul in care (i) datele nu mai sunt necesare in scopul initial (si nu exista un nou scop legal), (ii) temeiul juridic al prelucrării este consimtamantul persoanei vizate, persoana vizata isi retrage consimtamantul si nu exista alt temei legal, (iii) persoana vizata isi exercita dreptul de a se opune, iar operatorul nu are motive legitime care sa prevaleze pentru a continua prelucrarea, (iv) datele au fost prelucrate ilegal, (v) stergerea este necesara pentru conformarea cu legislatia UE sau legislatia romana sau (vi) datele au fost colectate in legatura cu servicii ale societatii informatonale oferite copiilor (daca este cazul), cand se aplica cerinte specifice cu privire la consimtamant;

c) **Dreptul de a solicita restrictionarea prelucrării:** aveti dreptul de a obtine restrictionarea prelucrării in cazurile in care: (i) considerati ca datele cu caracter personal prelucrate sunt inexacte, pentru o perioada care sa permita operatorului sa verifice exactitatea datelor cu caracter personal; (ii) prelucrarea este ilegala, dar nu doriti sa va stergem datele cu caracter personal, ci sa restrangem utilizarea acestor date; (iii) in cazul in care operatorul de date nu mai are nevoie de datele dumneavoastra cu caracter personal in scopurile mentionate mai sus, insa dumneavoastra aveti nevoie

de date pentru a constata, exercita sau apara un drept in instanta; sau (iv) v-ati opus prelucrării, pentru intervalul de timp in care sa verificam daca temeiurile legitime ale operatorului de date prevaleaza asupra drepturilor persoanei vizate;

d) **Dreptul de a va opune cu privire la prelucrarea datelor** din motive legate de situatia particulara in care va aflati, atunci cand prelucrarea se intemeiaza pe interes legitim, precum si de a va opune, in orice moment, prelucrării datelor in scopuri de marketing direct, inclusiv crearea de profiluri;

e) **Dreptul de a nu face obiectul unei decizii bazate exclusiv pe prelucrare automatizata**, inclusiv crearea de profiluri, care produce efecte juridice care privesc persoana vizata sau o afecteaza pe aceasta in mod similar intr-o maniera semnificativa;

f) **Dreptul la portabilitatea datelor**, insemnand dreptul de a va primi datele cu caracter personal pe care le-ati furnizat operatorului de date intr-o forma structurata, utilizata in mod curent si care poate fi citita automat, precum si dreptul de a transfera respectivele date catre un alt operator, in cazul in care prelucrarea se bazeaza pe consimtamantul dumneavoastra sau executarea unui contract si este efectuata prin mijloace automate;

g) **Dreptul de a depune plangere in fata Autoritatii Nationale de Supraveghere a Prelucrării Datelor cu Caracter Personal (ANSPDCP) si dreptul de a va adresa instantelor de judecata competente.**

Drepturile de mai sus pot fi exercitate in orice moment. Pentru exercitarea acestor drepturi, va rugam sa adresati o solicitare in scris, datata si semnata sau in format electronic la urmatoarea adresa: Autoritatea Nationala pentru Supravegherea Prelucrării Datelor cu Caracter Personal B-dul G-ral. Gheorghe Magheru 28-30 Sector 1, cod postal 010336 Bucuresti, Romania sau la adresa de e-mail anspdcp@dataprotection.ro

15.9. Drepturile de mai sus pot fi exercitate in orice moment. Pentru exercitarea acestor drepturi, va rugam sa adresati o solicitare in scris, datata si semnata sau in format electronic la urmatoarea adresa: officero@molsoncoors.com.

SECTIUNEA 16. ALTE CLAUZE

16.1 Deciziile **Organizatorului** privind Campania sunt finale si aplicabile tuturor **Participantilor**.

16.2. Premiile neacordate vor ramane in posesia **Organizatorului** care poate dispune liber de acestea in maniera pe care o va considera necesara sau potrivita intereselor sale.

16.3. **Organizatorul** este indreptatit sa ia toate masurile necesare in caz de tentativa de frauda a sistemului, abuz sau orice alte tentative care ar putea afecta imaginea sau costurile pe care le implica organizarea si desfasurarea **Campaniei**.

Prezentul regulament înlocuiește în totalitate regulamentul autentificat sub nr. 1916/11.11.2021 de notar public Lazăr Monica Ștefania, cu sediul în mun. București și se autentifica într-un exemplar original care rămâne în arhiva biroului notarial și 3 duplicate, din care unul va rămâne în arhiva biroului notarial și 2 exemplare au fost eliberate părții.

ESSA SALES & DISTRIBUTION S.A.



Anexa 1

QUECHUA

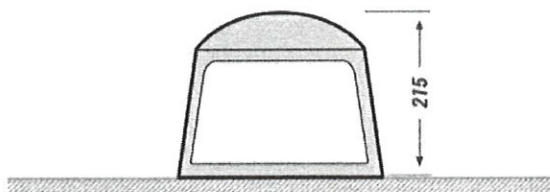
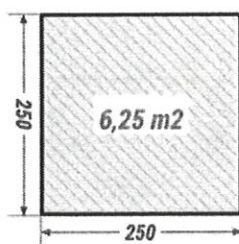

BASE ARPENAZ M 7,7 kg



Capacitate de locuire

Înălțime: 2,15 m. Suprafață la sol: 6,25 m². Confortabil pentru până la 6 persoane



Montare/demontare

Montare ușoară, structură auto-portantă! Bețe din fibră de sticlă



Diminuare a căldurii

Deschidere în 3 părți. 3 plase de insecte.



Protecție solară

Materiul are UPF de 30.



Impermeabilitate

Test în laborator (ploaie tropicală). Sub duș: 200 L de apă/ h/ m².



Rezistență la vânt

Rezistă la forța 6 - aproximativ 50 km/h. Test efectuat în tunel cu vânt.



Transportare ușoară

Husă cilindrică: 57 x 18 cm, de 18 litri și 8 kg.



ECODESIGN

Impactul produsului asupra mediului a fost redus prin colorarea firului la sursă

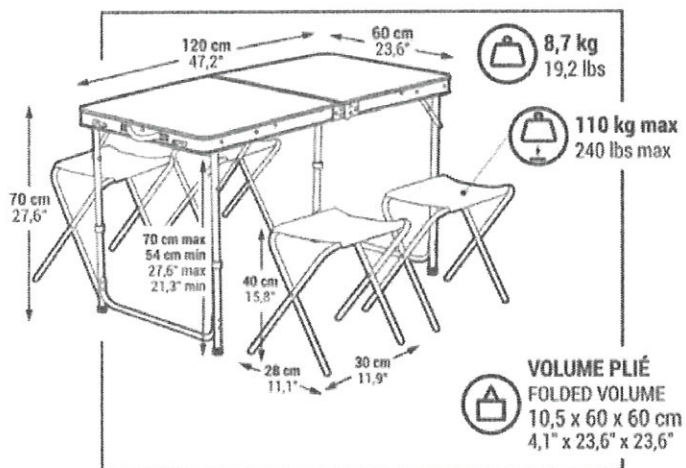

Confort

Înălțime: 70 cm. Suprafață totală: 120 x 60 cm.



Compactare

Compact după pliere: 38 L Dimensiuni: 60 x 60 x 10,5 cm



Transportare ușoară

2 mâner de transport, spațiu pentru depozitarea scaunelor. 8,7 kg



Deschidere/ închidere

2 cârlige pentru a menține masa pliată.



Rezistență

Blat laminat, cu întărituri din aluminiu, picioare din oțel.